

xiaomi

Karšto oro gruzdintuvės „Xiaomi Smart Air Fryer Pro 4L“ naudotojo vadovas · 01

Atidžiai perskaitykite šį vadovą prieš naudojimą ir išsaugokite jį ateičiai.

Dėkojame, kad pasirinkote karšto oro gruzdintuvę „Xiaomi Smart Air Fryer Pro 4L“. Šis gaminys skirtas tik buitiniam naudojimui. Gaminio, priedų ir vartotojo sąsajos iliustracijos vartotojo vadove yra tik informacinės. Faktiniai produktai ir funkcijos gali skirtis dėl gaminio patobulinimų.

Saugos instrukcijos

- Šį prietaisą gali naudoti vaikai nuo 8 metų ir asmenys, turintys ribotas fizines, jutimines ar psichines galimybes arba neturintys patirties ir žinių, jeigu jie buvo prižiūrimi ar apmokyti saugiai naudotis prietaisu ir jie supranta susijusį pavojų. Vaikai negali žaisti su šiuo prietaisu. Vaikai negali valyti ir atlikti vartotojo priežiūros, nebent jie yra vyresni nei 8 metų ir yra prižiūrimi.
- Karšto oro gruzdintuvę ir jos maitinimo laidą laikykite vaikams iki 8 metų nepasiekiamoje vietoje.
- Tik buitiniam naudojimui.
- Jeigu maitinimo laidas pažeistas arba lūžęs, jį turi pakeisti gamintojas arba garantinio aptarnavimo departamentas, kad būtų išvengta pavojaus.
- Veikiant karšto oro gruzdintuvei gali pakilti liečiamo paviršiaus temperatūra.
- Paviršius lengvai įkais, kol karšto oro gruzdintuvė veiks.
- Karšto oro gruzdintuvės negalima valdyti išoriniu laikmačiu arba atskiru nuotolinio valdymo pulteliu.
- Naudodami neuždenkite karšto oro gruzdintuvės oro įleidimo ir išleidimo angų, taip pat šilumos išsklaidymo angų, kad nepakenktumėte normaliam šilumos išsklaidymui.
- Jokie neprofesionalūs specialistai neturėtų keisti karšto oro gruzdintuvės vidinės elektros instaliacijos.
- Nenaudokite medžio anglies ar kitų panašių kuro šaltinių krepšeliui, kepimo lėkštei ar griliui šildyti.
- Nedėkite krepšelio ant kitų šilumos šaltinių, tokių kaip indukcinė viryklė ar dujinė viryklė.
- Nejunkite ir neatjunkite maitinimo laido šlapiomis rankomis, kad išvengtumėte elektros smūgio pavojaus.
- Nenaudokite maitinimo laido, kurio jungtis yra laisva arba prastas kontaktas.
- Neleiskite maitinimo laidui kirsti aštrių daiktų, kad nepažeistumėte maitinimo laido.
- Nenaudokite karšto oro gruzdintuvės daiktams, ypač degiems, sprogstantiems ar ėsdinantiems, laikyti.
- Per daug nespauskite, nelenkite, nesukite ir nedėkite ant maitinimo laido sunkių daiktų, kad jis neatidengtų arba nesulaužytų šerdies.
- Nedelsdami nustokite naudoti karšto oro gruzdintuvę ir atjunkite ją nuo maitinimo šaltinio, jeigu ji neveikia normaliai arba sugenda.
- Karšto oro gruzdintuvė negali būti įjungta, jeigu krepšelis nėra įdėtas į vietą.
- Naudojimo metu ar po jo nelieskite krepšelio tiesiogiai rankomis, kad nenusidegintumėte.
- Neleiskite vaikams artintis prie plėvelės ir pakuotės ar su ja žaisti, kad išvengtumėte uždegimo nelaimių.
- Nenaudokite jokių plastikinių indų ar įprastų popierinių pakavimo medžiagų maistui įvynioti gaminimui.
- Nenumeskite šios karšto oro gruzdintuvės ir netrenkite jos į kietus daiktus, kad išvengtumėte žalos arba nesugadintumėte.
- Nekiškite smeigtukų, laidų ar kitų daiktų į jokus karšto oro gruzdintuvės angas, kad išvengtumėte elektros smūgio ar susižalojimo.
- Nenaudokite jokių priedų, kurių nerekomenduoja gamintojas.
- Įprastas šio gaminio veikimo aukštis yra 0-2000 metrai.
- Naudodami išlaikykite 30 cm ar didesnę atstumą tarp oro išleidimo angų ir kitų prietaisų.
- Nejudinkite ir nekratykite karšto oro gruzdintuvės naudojimo metu.
- Kad išvengtumėte pavojaus, į saugos jungiklį neikiškite jokių pašalinių daiktų.
- Statydami karšto oro gruzdintuvę į virtuvės spintelę ir pan., įsitikinkite, kad ji gerai vėdinama.
- Prieš valydami arba taisydami karšto oro gruzdintuvę įsitikinkite, kad ji atjungta nuo elektros tinklo.
- Šis gaminys turi būti naudojamas ant lygaus, karščiui atsparaus paviršiaus, kad būtų išvengta gaminio sugadinimo ar nelaimingų atsitikimų.
- Užtikrinkite, kad silikoninės karšto oro gruzdintuvės dalys nesiliestų su etanoliu arba tirpalais, kuriuose yra daugiau nei 50 % alkoholio.
- Įsitikinkite, kad elektros lizdas, į kurį prijungta karšto oro gruzdintuvė, yra gerai įžemintas, kad išvengtumėte elektros smūgio ar kitų pavojų saugai.



ATSARGIAI: Karšti paviršiai

Produkto apžvalga

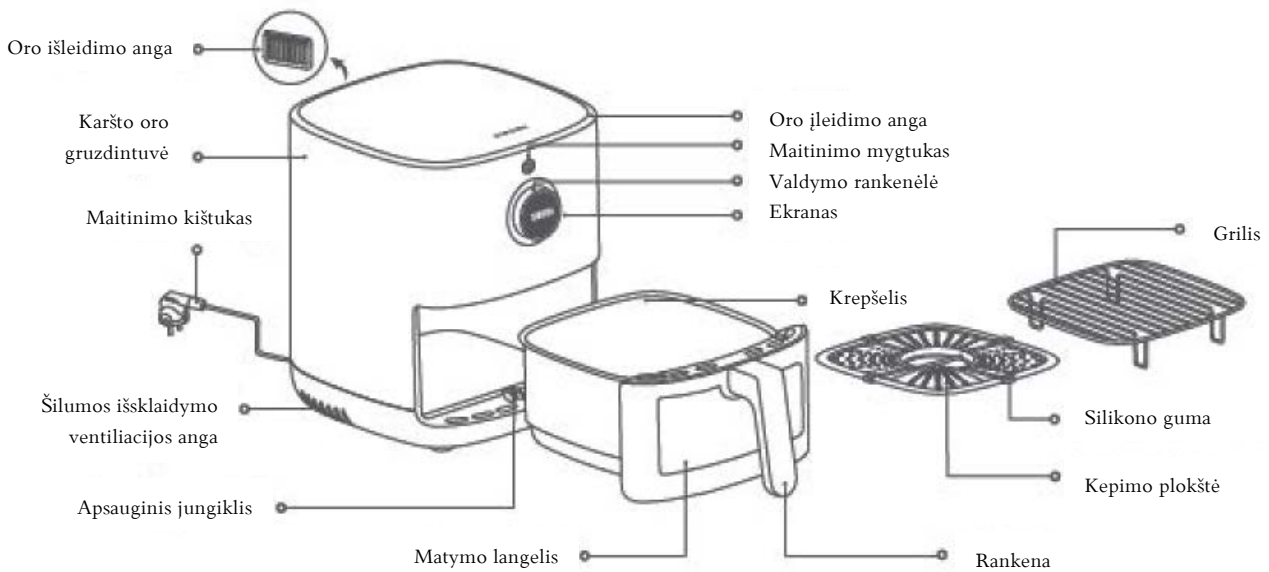

- Pastabos: 1. Karšto oro gruzdintuvėje naudojama silikoninė guma pagaminta iš aukštai temperatūrai atsparių, maistingų medžiagų, kad kepimo plokštės kraštai nesubraižytų krepšelio dangos ir pagerintų kepimo plokštės stabilumą. Nenuimkite silikoninės gumos nuo kepimo plokštės.
2. Per maži ingredientai netinka naudoti ant grilio. Įsitinkinkite, kad ingredientai neprakris pro grotelių tarpus.

Valdymo rankenėlė



Paspauskite, kad patvirtintumėte pasirinkimą.



Norėdami grįžti į ankstesnį meniu, paspauskite ir palaikykite 1 sekundę.



Norėdami pakeisti funkcijas, pasukite į kairę / dešinę.



Norėdami įjungti / išjungti, paspauskite maitinimo mygtuką.

Kaip naudotis

Prijunkite maitinimo laidą ir paspauskite maitinimo mygtuką, kad įjungtumėte karšto oro gruzdintuvę.

Pastaba: pirmą kartą įjungus gruzdintuvę, paspauskite maitinimo mygtuką ir pereikite į kalbos pasirinkimo ekraną, pasukite valdymo rankenėlę, kad pasirinktumėte reikiamą kalbą, tada paspauskite valdymo rankenėlę, kad patvirtintumėte pasirinkimą.

1. Įjungimas

Prijunkite maitinimo laidą ir paspauskite maitinimo mygtuką, kad įjungtumėte karšto oro gruzdintuvę.

2. Išjungimas

Paspauskite maitinimo mygtuką, kad išjungtumėte gruzdintuvę, neatsižvelgiant į jos būseną.



3. „Wi-Fi“ konfigūravimas





1. „Wi-Fi“ nustatymas iš naujo:

Paspauskite valdymo rankenėlę, kol esate „Wi-Fi“ ekrane, kad pasiektumėte „Nustatyti „Wi-Fi“ iš naujo“, tada paspauskite valdymo rankenėlę, kad pasirinktumėte „Taip“, kad iš naujo nustatytumėte „Wi-Fi“, arba pasukite valdymo rankenėlę, kad pasirinktumėte „Ne“, kad atsisakytumėte „Wi-Fi“ nustatymo iš naujo.

2. „Wi-Fi“ įgalinimas / išjungimas

Paspauskite valdymo rankenėlę, kol esate „Wi-Fi“ ekrane, kad pasiektumėte „Įgalinti / išjungti „Wi-Fi““, tada paspauskite valdymo rankenėlę, kad pasirinktumėte „Taip“, kad įgalintumėte arba išjungtumėte „Wi-Fi“, arba pasukite valdymo rankenėlę, kad pasirinktumėte „Ne“, kad atsisakytumėte pakeitimo.

„Wi-Fi“ būsenos indikatoriai

			
Laukiama greito ryšio...	Prisijungiama iš naujo po atjungimo...	Prisijungta sėkmingai	Atnaujinama...
„Wi-Fi“ indikatorius mirksi lėtai	„Wi-Fi“ indikatorius mirksi greitai	„Wi-Fi“ indikatorius dega nuolat	„Wi-Fi“ indikatorius mirksi greitai

Pastaba: jeigu karšto oro gruzdintuvė neprisijungia prie „Wi-Fi“ 30 minučių, „Wi-Fi“ indikatorius išsijungs.

4. Jungimasis prie programėlės „Mi Home“ / „Xiaomi Home“

Šis produktas veikia su „Mi Home“/„Xiaomi Home“ programėle*. Valdykite savo įrenginį ir sąveikaukite su kitais išmaniaisiais namų įrenginiais naudodami „Mi Home“/„Xiaomi Home“ programėlę.



- Norėdami atsisiųsti ir įdiegti programėlę, nuskaitykite QR kodą. Jeigu programėlė jau įdiegta, būsite nukreipti į ryšio sąrankos puslapį. Arba programėlių parduotuvėje ieškokite „Mi Home“ / „Xiaomi Home“, kad ją atsisiųstumėte ir įdiegtumėte.
- Atidarykite „Mi Home“ / „Xiaomi Home“ programėlę, bakstelėkite „+“ viršutiniame dešiniajame kampe ir tada vykdykite nurodymus, kad pridėtumėte savo įrenginį.

* Programėlė Europoje (išskyrus Rusiją) vadinama „Xiaomi Home“ programėle. Jūsų įrenginyje rodomas programėlės pavadinimas turėtų būti laikomas numatytoju.

Pastaba: programėlės versija galėjo būti atnaujinta, todėl vadovaukitės instrukcijomis pagal dabartinę programėlės versiją.

Gaminimas

Pasiruošimas

Prieš gaminant ingredientus galima marinuoti pagal skonį.



Gaminimo programos paleidimas

1. Karšto oro gruzdintuvę pastatykite ant stabilaus, lygaus paviršiaus ir pasirūpinkite, kad aplink ją cirkuliuotų oras.

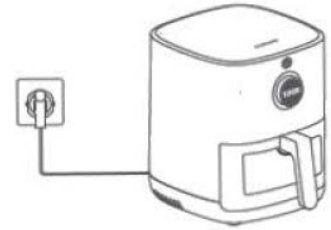

2. Įdėkite kepimo plokštę į krepšelį ir po vieną sudėkite maisto produktus. Jeigu maisto produktų yra daugiau, naudokite groteles, kad išdėliotumėte juos dviem sluoksniais.

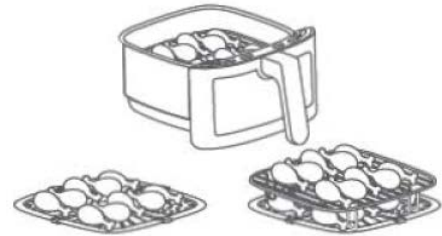

Viengubas sluoksnis

Dvigubas sluoksnis

Pastaba: maisto produktų sudėjimas nenaudojant grotelių turės įtakos gaminimui.

3. Kai krepšelis yra visiškai įdėtas į karšto oro gruzdintuvę, paspauskite maitinimo mygtuką, kad ją įjungtumėte, ir pasukite valdymo rankenėlę, kad pasirinktumėte atitinkamos gaminimo programos meniu, ir paspauskite valdymo rankenėlę, kad patvirtintumėte. Tada paspauskite valdymo rankenėlę, kad pasirinktumėte maisto produktų kiekį (pusė / pilnas puodas arba viengubas / dvigubas sluoksnis), ir galiausiai paspauskite valdymo rankenėlę, kad patvirtintumėte ir pradėtumėte gaminti.



Pastabos:

1. Gaminimo laiką ir temperatūrą galima reguliuoti gaminimo metu sukant valdymo rankenėlę.
2. Kai pasukate valdymo rankenėlę, kad pareguliuotumėte gaminimo laiką arba temperatūrą, turite paspausti valdymo rankenėlę, kad patvirtintumėte, kitu atveju, po penkių sekundžių jis toliau gamins pradiniu laiku ir pradine temperatūra.
3. Gaminimo metu lemputė lieka įjungta. Naudotojas negali išjungti šviesos rankiniu būdu.

4. Kai kuriuos maisto produktus gaminant reikia apversti. Vykdykite karšto oro gruzdintuvės instrukcijas ir ištraukite krepšelį, kad apverstumėte maisto produktus, tada visiškai įdėkite krepšelį atgal į karšto oro gruzdintuvę ir paspauskite valdymo rankenėlę, kad tęstumėte gaminimą.

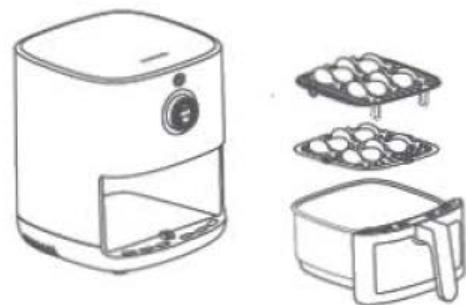

5. Karšto oro gruzdintuvė pyptelės, o ekrane pasirodys užrašas „Baigta“, nurodantis, kad gaminimo programa baigta. Atsargiai išimkite krepšelį ir naudokite maisto žnyples, kad išimtumėte maistą.

Atsargiai: gaminimui pasibaigus, krepšelis yra labai karštas, todėl nelieskite jo, kad nenusiplikytumėte.



Kitos operacijos

1. Kalbos nustatymai

Ijunkite karšto oro gruzdintuvę, eikite į nustatymus ir paspauskite valdymo rankenėlę, kad patektumėte į kalbos pasirinkimo ekraną.

Pasukite valdymo rankenėlę iki norimos kalbos ir paspauskite ją, kad patvirtintumėte.



2. Rankinio valdymo režimas

Kai karšto oro gruzdintuvė įjungta, paspauskite valdymo rankenėlę, kad įeitumėte į rankinį režimą, tada dar kartą paspauskite valdymo rankenėlę, kad nustatytumėte temperatūrą, ir pasukite valdymo rankenėlę iki norimos gaminimo temperatūros, paspauskite valdymo rankenėlę, kad nustatytumėte laiką ir pasukite valdymo rankenėlę iki norimos gaminimo trukmės, ir galiausiai paspauskite valdymo rankenėlę, kad paleistumėte rankinio valdymo gaminimo programą.

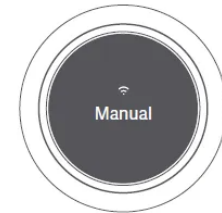

3. Maisto apvertimas

Jeigu kai kurių vietinių receptų (tokių kaip gruzdintos bulvytės ir vištienos spameliai) gaminimo laikas yra ilgesnis nei dvi minutės, karšto oro gruzdintuvė primins, kad maistą reikia apversti arba pakratyti.

Pasibaigus maždaug pusei gaminimo laiko, ekrane mirksės užrašas „Prašome pakratyti maistą“, ir karšto oro gruzdintuvė tris kartus po du kartus ilgai pyptelės. Tuo metu gaminimo programa nesustos, tačiau ištraukite krepšelį, apverskite arba pakratykite maistą, tada visiškai įdėkite krepšelį į karšto oro gruzdintuvę. Tada gaminimas bus atnaujintas.



4. Suplanuotas maisto gaminimas

Režimo pasirinkimo nustatymuose, sukite valdymo rankenėlę, kad pasirinktumėte planavimo funkciją, ir nustatykite gaminimo programą, gaminimo temperatūrą, gaminimo trukmę ir planuojamą užbaigimo laiką, tada paspauskite valdymo rankenėlę, kad patvirtintumėte ir paleistumėte programą. Pasiekus suplanuotą laiką, karšto oro gruzdintuvė užbaigia suplanuotą gaminimo programą.

Pastaba: numatytas laikas čia yra suplanuotas užbaigimo laikas, pavyzdžiui, šešios valandos, o tai reiškia, kad gaminimas bus baigtas per šešias valandas, ir numatytas laikas negali būti trumpesnis už gaminimo laiką.



5. Pristabdymas

Paspauskite valdymo rankenėlę, kad pristabdytumėte gaminimo programą gaminimo metu.

Paspauskite valdymo rankenėlę, kad tęstumėte gaminimo programą, kai ji pristabdyta.



6. Programos sustabdymas

Paspauskite ir palaikykite valdymo rankenėlę vieną sekundę, ekranas primins Jums, kad patvirtintumėte esamos gaminimo programos atšaukimą, pasukite valdymo rankenėlę ir pasirinkite „Taip“ arba „Ne“. Atšaukus, jis grįš į ankstesnį meniu.



Priežiūros patarimai

- Karšto oro gruzdintuvę turėtų taisyti tik profesionaliai apmokyti ir kvalifikuoti technikai.
- Kiti neturėtų taisyti karšto oro gruzdintuvės be leidimo, kad išvengtų rimtų pasekmių.
- Kai karšto oro gruzdintuvė veikia neįprastai, prieš kreipdamiesi į garantinio aptarnavimo tarnybos komandą, žr. Trikčių šalinimas.
- Jeigu problemos išspręsti nepavyksta, ištraukite maitinimo laidą ir jį atjunkite, ir susisieki su garantinio aptarnavimo tarnybos komanda.

Valymas ir priežiūra

Prieš valydami ir prižiūrėdami karšto oro gruzdintuvę, atjunkite maitinimo laidą ir palaukite, kol ji atvės iki saugios temperatūros. Kai valote karšto oro gruzdintuvę, iš jos išimkite krepšelį.

- Karšto oro gruzdintuvės paviršius:

Karšto oro gruzdintuvės paviršių galima nušluostyti sausa, minkšta šluoste arba kempinėle, sudrėkinta neutralia valymo priemone.

- Ertmė:

Norėdami pašalinti dėmes iš karšto oro gruzdintuvės vidaus, ant jos paviršiaus užtepkite tinkamą kiekį ploviklio, atskiesto karštu vandeniu, palikite mirkti apie dešimt minučių, tada minkšta vandenyje sudrėkinta kempine nuvalykite ploviklio likučius.

- Krepšelis:

Išvalykite karšto oro gruzdintuvę po kiekvieno naudojimo. Karšto oro gruzdintuvės krepšelis yra padengtas, todėl jo valymui nenaudokite plieno vatos ar kitų abrazyvinių valymo priemonių, nes jos gali pažeisti dangą.

- Kepimo plokštė / Grilis

Galite jį nuvalyti minkštu medvilniniu skudurėliu arba kempinėle, sudrėkinta neutraliu plovikliu, tada sudrėkinkite vandeniu, kad pašalintumėte ploviklio likučius.

- Matymo langelis:

Norėdami išvalyti langelį, optimalų rezultatą pasieksite pradėję valyti nuo angos, esančios ties krepšelio apačia.

Pastaba: kepimo plokštę ir grilį galima atskirti ir įdėti į indaplovę valymui; krepšelį galima plauti vandenyje, bet jo negalima plauti indaplovėje; tačiau karšto oro gruzdintuvės negalima plauti vandenyje ar valyti indaplovėje.

Valymo atsargumo priemonės

1. Panaudoję karšto oro gruzdintuvę, laiku ištraukite maitinimo kištuką ir nestatykite gruzdintuvės šalia ugnies šaltinio ir nenardinkite į vandenį. Nedėkite maitinimo kištuko tiesiai ant karšto oro gruzdintuvės, kad kištukas nesubraižytų jos paviršiaus.
2. Valyti ir prižiūrėti karšto oro gruzdintuvę galima tik jai atvėsus.
3. Nenaudokite jokių korozinių ar abrazyvinių valymo medžiagų ar ploviklių.

Pastaba: reguliarius karšto oro gruzdintuvės valymas ir priežiūra padės prailginti jos tarnavimo laiką.

Trikdžių šalinimas

Problema	Galimos priežastys	Sprendimai
Karšto oro gruzdintuvė neveikia.	Karšto oro gruzdintuvė neprijungta prie maitinimo šaltinio.	Ijunkite maitinimo laidą į įžemintą elektros lizdą.
	Krepšelis neįstumtas į vietą.	Ištraukite krepšelį ir įstumkite jį atgal į vietą.
OLED ekrane rodomas E1.	Jutiklio grandinė yra nutrūkusi.	Kreipkitės į garantinio aptarnavimo tarnybos komandą.
OLED ekrane rodomas E2.	Jutiklyje trumpasis jungimasis.	Kreipkitės į garantinio aptarnavimo tarnybos komandą.
Ventiliatorius nesisuka.	Ventiliatoriaus mentė įstrigo.	Kreipkitės į garantinio aptarnavimo tarnybos komandą.
	Variklis pažeistas arba nutrūko kitų komponentų grandinė.	Kreipkitės į garantinio aptarnavimo tarnybos komandą.
Sklinda balti dėmai.	Riebių maisto produktų gaminimas.	Kai kepate daugiau riebalų turinčius maisto produktus, bus daug dūmų, ir tai yra normalu.
	Karšto oro gruzdintuvėje vis dar yra riebalų likučių iš ankstesnės gamtinimo programos.	Užtikrinkite, kad po kiekvienos gamtinimo programos išvalote karšto oro gruzdintuvę.
Negalite sklandžiai įkišti krepšelio į karšto oro gruzdintuvę.	Krepšelyje per daug maisto produktų.	Krepšelyje esantys maisto produktai negali viršyti maksimalios žymos.
	Krepšelis netinkamai įdėtas.	Tinkamai įdėkite krepšelį.
Planavimo funkcija neveikia kaip prašoma.	Suplanuotas laikas yra per trumpas.	Suplanuotas laikas yra trumpesnis nei gamtinimo laikas.
	Suplanuotas laikas neišsaugomas.	Suplanuotas laikas išsaugomas ir vykdomas paspaudus valdymo rankenėlę.
„Wi-Fi“ negali būti prijungtas.	Patikrinkite, ar „Mi Home / Xiaomi Home“ programėlė yra atnaujinta.	Atnaujinkite „Mi Home“ / „Xiaomi Home“ programėlę į naujausią versiją.
	Patikrinkite, ar „Wi-Fi“ signalas pakankamai stiprus.	Perkelkite į vietą, kur signalas yra pakankamai stiprus.
Nepavyko prijungti karšto oro gruzdintuvės.	Patikrinkite, ar „Wi-Fi“ veikia normaliai.	Patikrinkite, ar „Wi-Fi“ prijungtas normaliai, arba iš naujo nustatykite „Wi-Fi“, kad vėl prisijungtumėte.

Elektros schema

- ❶ OLED ekranas
- ❷ Apsauginis jungiklis
- ❸ Valdymo pultas
- ❹ Kaitinimo elementas
- ❺ Saugiklis
- ❻ Variklis
- ❼ Halogeninė apšvietimo lemputė
- ❽ Maitinimo plokštė
- ❾ Saugiklis
- ❿ Halogeninė apšvietimo lemputė

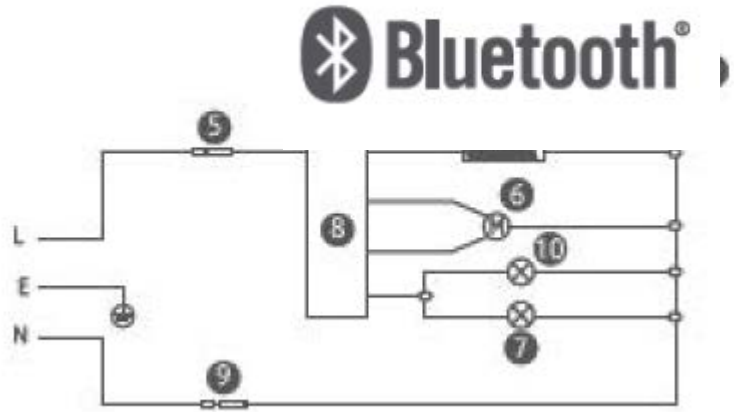

Specifikacijos

Pavadinimas: Krosnelė (karšto oro gruzdintuvė)	Talpa: 4 L	Spalva: Balta
Modelis: MAF05	Nominalusis dažnis: 50–60 Hz	Neto svoris: 3,9 kg
Nominalioji galia: 1600 W	Nominalioji įtampa: 220–240 V ~	Grynasis svoris: 5,2 kg
Didžiausia išėjimo galia: < 20 dBm	Pakuotės matmenys: 370 x 295 340 mm	
Darbinė temperatūra: nuo -10 °C iki 40 °C	Darbinis dažnis: 2412–2472 MHz	
Belaidis ryšys: „Wi-Fi“ IEEE 802.11 b/g/n 2,4 GHz		

Naudojant įprastai, laikykite bent 20 cm atstumu nuo karšto oro gruzdintuvė.



Šiuo dokumentu, „Ningbo Careline Electric Appliance Co., Ltd.“ pareiškia, kad Krosnelė (karšto oro gruzdintuvė) MAF05 tipo radijo įranga atitinka Direktyvą 2014/53/ES. Visą ES atitikties deklaracijos tekstą galima rasti šiuo interneto adresu: <http://www.mi.com/global/service/support/declaration.html>
Išsamų el. vadovą rasite adresu www.mi.com/global/service/userguide.



Visi produktai, pažymėti šiuo simboliu, yra elektros ir elektroninės įrangos atliekos (EEĮ atliekos, kaip numatyta Direktyvoje 2012/19/ES), kurių negalima maišyti su nerūšiuotomis buitinėmis atliekomis. Vietoj to, turėtumėte apsugoti žmonių sveikatą ir aplinką, perduodami savo atliekų įrangą tam skirtame valdžios ir vietos valdžios paskirtame elektros ir elektroninės įrangos atliekų perdirbimo punkte. Teisingas šalinimas ir perdirbimas padės išvengti galimų neigiamų pasekmių aplinkai ir žmonių sveikatai. Kreipkitės į montuotoją arba vietos valdžios institucijas, jeigu norite gauti daugiau informacijos apie tokių surinkimo vietų vietą ir sąlygas.

Pagaminta „Xiaomi Communications Co., Ltd.“ užsakymu
Gamintojas: „Ningbo Careline Electric Appliance Co., Ltd.“
(„Mi Ecosystem“ įmonė)

Adresas: Nr. 558, Wei'er kelias, Andongo pramoninė zona,
Hangdžou įlankos nauja sritis, Ningbo, 315327, Džedziangas, Kinija
Norėdami gauti daugiau informacijos, eikite į www.mi.com

Vartotojo vadovo versija: V1.0