

Dr. coffee

**ATSKLEISKITE KAVOS
PASLAPTIS**



C11

Automatinio kavos aparato naudojimo instrukcija

Atidžiai perskaitykite naudojimo instrukciją ir išsaugokite ją vėlesniam naudojimui.

TURINYS

1 ĮŽANGA	3
1.1 Susipažinkite	3
1.2 Apie instrukciją	3
1.3 Apibūdinimas	3
2 APIE APARATĄ	4
2.1 Schema	4
2.2 Techniniai duomenys	4
2.2.1 Pajėgumas	4
2.2.2 Parametrai	5
2.3 Priedai	5
2.3.1 Pridedami priedai	5
2.3.2 Priedai ir pasirenkamieji elementai	5
3 VIDINĖS SISTEMOS SCHEMA	6
4 SAUGUMAS	7
4.1 Paskirtis	7
4.2 Saugos nurodymai	7
4.2.1 Rizikos veiksniai vartotojui	7
4.2.2 Rizikos veiksniai aparatui	8
4.2.3 Valiklių keliamas pavojus	9
4.2.4 Vandens, kavos ir pieno naudojimas	10
5 MONTAVIMAS IR TESTAVIMAS	12
5.1 Būtiniosios sąlygos	12
5.1.1 Montavimo vieta	12
5.1.2 Aplinkos sąlygos	12
5.1.3 Elektra	12
5.1.4 Vanduo	13
5. 2 Pirmasis įjungimas	14

Dėl reguliarių atnaujinimų paveikslėliai ir tikrieji produktai gali šiek tiek skirtis.
Vadovaukitės tikrąja įsigyto produkto konstrukcija.

5.3 Įjungimas/Išjungimas	15
6 GĖRIMŲ GAMINIMAS	17
6.1 Juoda kava	17
6.2 Gėrimai su pienu	18
6.3 Karštas vanduo	19
7 VALYMAS IR PRIEŽIŪRA	21
7.1 Kasdienė priežiūra	21
7.1.1 Virimo sistemos skalavimas	21
7.1.2 Pieno sistemos skalavimas	22
7.1.3 Pieno plakimo mechanizmo išėmimas ir valymas	23
7.2 Reguliari priežiūra	24
7.2.1 Nuodugnus virimo sistemos valymas	24
7.2.2 Nuodugnus pieno sistemos valymas	25
7.2.3 Kalkių šalinimas	26
7.2.4 Malimo rupumo nustatymas	27
8 PASTABOS APIE KASDIENĮ NAUDOJIMĄ IR PRIEŽIŪRĄ	28
9 KLAIDŲ ŠALINIMAS	29
10. VARTOTOJO ĮSIPAREIGOJIMAI IR GARANTIJA	33
10.1. Vartotojo įsipareigojimai	33
10.2. Garantija ir žalos atlyginimas	33

1 ĮŽANGA

1.1 Susipažinkite

- Šis modelis – tai vienas iš naujausių patentuotų visiškai automatinių Dr.Coffee kavos aparatų su pažangiausiomis technologijomis.
- Šioje instrukcijoje pristatomas kavos aparatas bei jo naudojimas. Visada vadovaukitės instrukcijoje pateiktomis taisyklėmis ir įspėjimais. Prireikus papildomos informacijos, susisiekite su klientų aptarnavimo skyriumi.
- Kavos aparatas tinkamai veiks tik jį teisingai prižiūrint ir naudojant. Prieš pradėdami naudotis aparatu, atidžiai perskaitykite šias instrukcijas. Gero naudojimo!

1.2 Apie instrukciją

- Ši instrukcija pridedama prie įsigyto kavos aparato. Saugokite instrukciją ir laikykite ją šalia aparato.
- Gamintojas pasilieka teisę keisti instrukciją atsiradus naujiems įrangos patobulinimams. Spausdinimas, vertimas ar dauginimas, nepriklausomai nuo jo formos, gali būti vykdomi tik gavus raštišką gamintojo sutikimą.
- Ši instrukcija tinka šiam modeliui: C11.

1.3 Apibūdinimas

- Aparatas skirtas tik kavos, karšto vandens ir pieno ruošimui. Nenaudokite jo kitais tikslais.
- Priklausomai nuo įrangos, šiuo kavos aparatu galėsite paruošti šiuos produktus: kavą, kavą su pienu, kitus produktus su pienu.
- Aparato korpusas pagamintas iš aukštos kokybės plastiko. Aparato bei visų jo priedų dizainas sukurtas taip, kad atitiktų žemiau pateiktus reikalavimus:
 - RVASVT higienos principus;
 - Su elektros sauga susijusių avarijų prevencijos nuostatas, galiojančias komercinio pobūdžio patalpoms.
- Aparatas yra valdomas pasitelkus liečiamą ekraną.

2 APIE APARATĄ

2.1 Schema

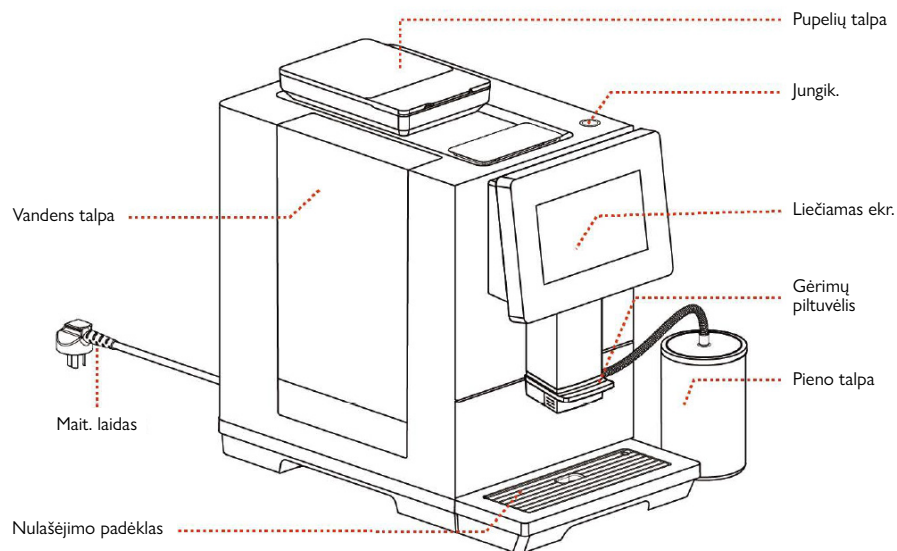

2.2 Techniniai duomenys

2.2.1 Pajėgumas

Valandinis pajėgumas pagal DIN18873-2:

Rekomend. produktyv. (į dieną)	10 puodelių
Valand. produkt.	
Espresso (50 ml)	70 puodelių
Americano (240 ml)	50 puodelių
Cappuccino (180 ml)	50 puodelių
Karštas vanduo (į valandą)	15 l
Vandens talpos dydis	2 l
Pupelių talpos dydis	Apie 280 g
Tirščių talpos dydis	Apie 15 porc. (1 porc. = 10 g)

2.2.2 Parametrai

Vardinė įtampa	220-240V~
Vardinis dažnis	50 Hz
Vardinė galia	1450 W
Plotis*gyl.*aukšt.	26*46*42 cm
Grynasis svoris	14 kg
Bendrasis svoris	17 kg



2.3 Priedai

2.3.1 Priedami priedai

Modelis pristatomas su šiais priedais:

Priedas	Nuotr.	Vnt.
Aparatas		x1
Pieno talpa		x1

2.3.2 Priedai ir pasirenkamieji elementai

Priedas	Nuotr.	Apibūdinimas
Espresso aparatų valymo tabletės		Nuodugniam virimo sistemos valymui; pašalina aliejus; netoksiškos ir beskonės.
Pieno sistemos valiklis		Nuodugniam pieno talpos ir sistemos valymui; pašalina pieno likučius; netoksiškas ir beskonis.
Kalkių šalinimo skystis		Pašalina kalkių nuosėdas, užtikrina gerą kavos skonį.

3 VIDINĖS SISTEMOS SCHEMA

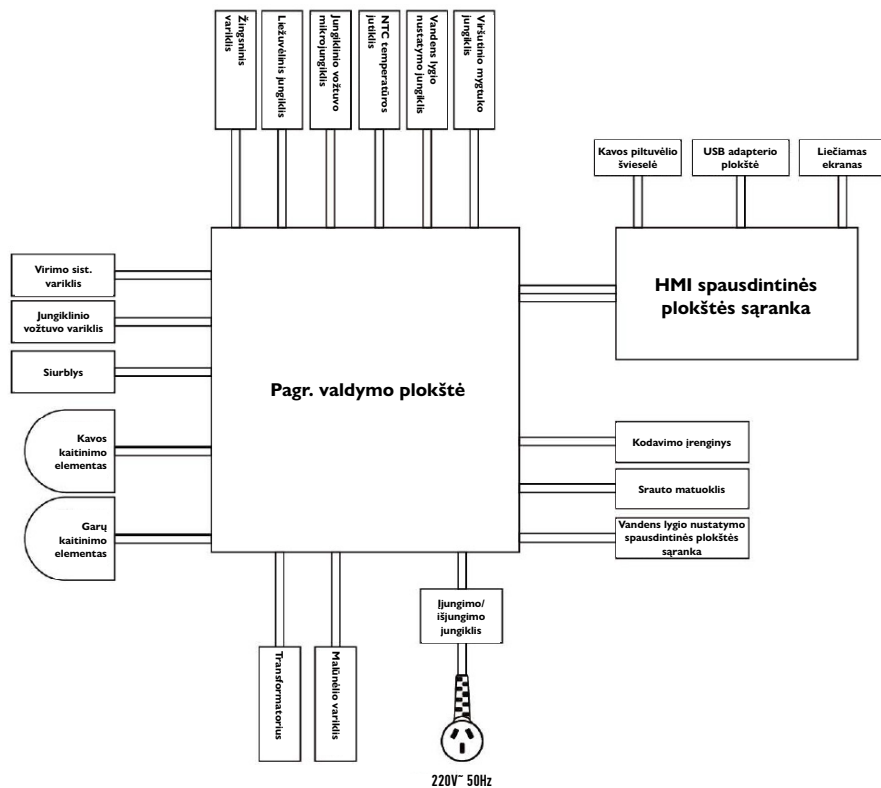

4 SAUGUMAS

Saugumas yra ypač svarbus. Norėdami aparatu naudotis saugiai, vadovaukitės žemiau pateiktais nurodymais.

4.1 Paskirtis

Aparatas bei visi jo priedai yra skirti žemiau apibūdintam naudojimui:

- Savitarnai (prižiūrint personalui).
- Naudojimui su nuolatine vandens jungtimi.
- Naudojimui su filtruotu vandentiekio vandeniu.
- Nuolatiniam naudojimui sausose vidaus patalpose.

Aparatas bei visi jo priedai nėra skirti žemiau apibūdintoms naudojimui aplinkybėms:

- Naudojimui patalpose su aukštu drėgmės lygiu ar lauke.
- Naudojimui transporto priemonėse (prireikus pasitikslinkite su gamintoju).

4.2 Saugos nurodymai

4.2.1 Rizikos veiksniai vartotojui

! Dėmesio: Instrukcijų nesilaikymas gali tapti sužeidimų priežastimi. Vadovaukitės šiomis taisyklėmis:

- Prieš naudodamiesi aparatu, atidžiai perskaitykite instrukciją.
- Nesinaudokite aparatu, jei pastebėjote galimą gedimą.
- Draudžiama keisti saugos įtaisus.
- Draudžiama liesti įkaitusias aparato dalis.
- Aparatu gali naudotis vaikai, kurie yra vyresni nei 8 metų amžiaus, bei žmonės, patiriantys fizinių, jausminių ar protinių sunkumų, taip pat žmonės, neturintys pakankamai žinių bei patirties, jei tokie asmenys yra prižiūrimi arba jiems paaiškinama, kaip saugiai naudotis aparatu.
- Neleiskite vaikams žaisti su aparatu, jo valyti ar atlikti kitas priežiūros procedūras.
- Aparatą laikykite lengvai prieinamoje vietoje.



Dėmesio! Netinkamas elektroninių prietaisų naudojimas gali tapti elektros šoko priežastimi. Vadovaukitės šiomis taisyklėmis:

- Darbas su elektros įrenginiais leidžiamas tik kvalifikuotiems elektrikams.
- Aparatas privalo būti prijungtas prie grandinės su saugikliais.
- Laikykitės nustatytų žemos įtampos reikalavimų, taip pat kitų vietinių jūsų regione galiojančių saugos nuostatų.
- Laidai turi būti įžeminti griežtai laikantis saugos nuostatų – taip užkirsite kelią elektros šokui.
- Maitinimo įtampa turi atitikti ant plokštės pateiktus duomenis.
- Nelieskite veikiančių elektrinių dalių.
- Prieš vykdydami priežiūros procedūras, išjunkite aparatą ir ištraukite kištuką iš lizdo.
- Maitinimo laidą keisti leidžiama tik gamintojo įgaliotam personalui.



Nudegimo pavojus: Įkaitę gėrimų piltuvėliai, karštas vanduo ir garai gali nudeginti. Ruošdami gėrimus ar valydami aparatą, nekiškite rankų po piltuvėliu.



Nudegimo pavojus: Piltuvėliai ir kavos virimo sistema stipriai įkaista. Lieskite tik specialias rankenėles. Virimo sistemą skalaukite tik jai atvėsus.



Traumų pavojus: Pavojinga liesti veikiančias aparato dalis. Neikiškite rankų į pupelių talpą, miltelių talpą ir virimo mechanizmo angą aparatui veikiant.

4.2.2 Rizikos veiksniai aparatui



DĖMESIO: Netinkamai sumontuotas aparatas gali tapti pažeidimų ar nepageidaujamų priemaišų atsiradimo priežastimi. Vadovaukitės šiomis taisyklėmis:

- 5°dKH viršijantis karbonatinis vandens kietumas skatina kalkių nuosėdų susidarymą ir gali pakenkti aparatui.
- Laikykitės nustatytų žemos įtampos reikalavimų, taip pat kitų vietinių ar jūsų regione galiojančių saugos nuostatų.

- Išjunkite aparatą tik vandens talpai esant tuščiai: kitaip galite pažeisti virimo mechanizmą.
- Jei aparatu ilgesnį laiką nesinaudojote, atlikite valymo procedūrą prieš vėl juo naudodamiesi.
- Saugokite kavos aparatą nuo netinkamų aplinkos sąlygų (šalčio, drėgmės ir t. t.).
- Gedimus šalinti leidžiama tik kvalifikuotiems ekspertams.
- Naudokite tik originalius kavos aparato priedus.
- Pastebėję išorinius pažeidimus ar pratekėjimą, tučtuoju susisiekite su klientų aptarnavimo centru.
- Draudžiama plauti aparatą vandeniu ar valyti jį garais.
- Laikykite aparatą atokiai nuo vandens srovių.
- Pupelių talpą naudokite tik pupelėms, o miltelių talpą – tik specialioms tirpiems milteliams.
- Draudžiama naudoti šaldytas kavos pupeles – jos gali pakenkti virimo mechanizmui.
- Jei aparatas ar atsarginės jo dalys buvo transportuojamos žemesnėje nei 10 °C temperatūroje, aparatą bei jo priedus po to trims valandoms palikite kambario temperatūroje ir tik tada prijunkite. Nesilaikydami šio nurodymo, rizikuojate sukelti trumpąjį jungimą ar pažeisti elektrines aparato dalis.
- Valant aparatą, negalima jo merkti į vandenį.

4.2.3 Valiklių keliamas pavojus



Dėmesio: valikliai kelia apsinuodijimo grėsmę! Vadovaukitės šiomis taisyklėmis:

- Laikykite valiklius vaikams ar kitiems leidimo neturintiems asmenims neprieinamoje vietoje.
- Venkite valiklių patekimo į burną ar akis.
- Nemaišykite valiklių su kitais chemikalais ar rūgštimis.
- Niekada nepilkite valiklių į geriamojo vandens talpą.
- Valiklius ir kalkių šalinimo priemones privalu visuomet naudoti pagal paskirtį (žr. etiketę).
- Naudodami valiklį, nevalgykite ir negerkite.
- Patalpos, kuriose naudojate valiklius, turi būti gerai vėdinamos.
- Naudodami valiklius, dėvėkite pirštines.

- Panaudoję valiklį, iškart kruopščiai nusiplaukite rankas.



Laikymas: Vadovaukitės šiomis taisyklėmis:

- Laikykite valiklius vaikams ar kitiems leidimo neturintiems asmenims neprieinamoje vietoje.
- Atkreipkite dėmesį į patalpos temperatūrą, apšvietimą bei drėgmės lygį.
- Laikykite atokiai nuo rūgštinių medžiagų.
- Visada laikykite originalioje pakuotėje.
- Nelaikykite šalia maisto ar gėrimų.
- Vadovaukitės vietiniais chemikalų (valiklių) laikymo įstatymais bei nuostatomis.



Išmetimas: produktui pasibaigus, valiklio pakuotę išmeskite vadovaudamiesi vietiniais įstatymais.



Skubi pagalba: Susisiekite su valiklio gamintoju (žr. etiketę), jei norite, kad jums būtų pateiktas skubios pagalbos telefono numeris.

4.2.4 Vandens, kavos ir pieno naudojimas



Vanduo: Netinkamas vandens naudojimas gali kelti pavojų sveikatai! Vadovaukitės šiomis taisyklėmis:

- Naudokite tik švarų, neužterštą vandenį.
- Kavos aparate nenaudokite koroziją skatinančio vandens.
- Karbonatinis vandens kietumas neturėtų viršyti 5-6 °dKH ar 8,9-10,7 °fKH.
- Bendras vandens kietumas privalo būti didesnis nei karbonatinis kietumas.
- Minimalus karbonatinis vandens kietumas: 5 °dKH ar 8,9 °fKH.
- Chloro kiekis turi būti mažesnis nei 100 mg/l.
- pH turėtų būti tarp 6,5 ir 7 (neutralus).
- Naudodamiesi aparatais su geriamojo vandens talpa (vidine ar išorine):
 - Kasdien užpildykite vandens talpą švariu vandeniu.
 - Prieš užpildydami vandens talpą, išvalykite ją.



Kava: Netinkamas kavos naudojimas gali kelti pavojų sveikatai! Vadovaukitės šiomis taisyklėmis:

- Prieš išpakuodami, įsitinkite, kad pakuotė nėra pažeista.
- Užpildykite pupelių talpą tokiu kiekiu pupelių, kokio reikia vienai dienai.
- Pripildę pupelių talpą, iškart ją uždarykite.
- Laikykite pupeles sausoje, vėsioje, uždaroje vietoje.
- Laikykite pupeles atokiai nuo cheminių valiklių.
- Pirmiausia sunaudokite seniausiai įsigytą produktą.
- Nenaudokite pupelių pasibaigus rekomenduojamam naudojimo laikui.
- Atidarę pakuotę, vėl ją uždarykite, kad užtikrintumėte šviežumą ir išvengtumėte užtaršos.



Pienas: Netinkamas pieno naudojimas gali kelti pavojų sveikatai! Vadovaukitės šiomis taisyklėmis:

- Nenaudokite žalio pieno.
- Naudokite tik pasterizuotą, apdorotą pieną.
- Naudokite tik homogenizuotą pieną.
- Naudokite šaltą pieną: jo temperatūra turėtų būti tarp 3 ir 5 °C.
- Naudodami pieną, dėvėkite pirštines.
- Naudokite tik pieną iš originalios pakuotės.
- Prieš užpildydami pieno talpą, išvalykite ją.
- Visada perskaitykite informaciją ant pakuotės.
- Užpildykite talpą tokiu kiekiu pieno, kokio reikia vienai dienai (ar mažesniu).
- Užpildę pieno talpą, uždarykite jos dangtelį bei šaldytuvo dangtelį.
- Laikykite pieną sausoje, vėsioje, uždaroje vietoje (maksimali temperatūra: 7 °C).
- Pirmiausia sunaudokite seniausiai įsigytą produktą.
- Nenaudokite pieno pasibaigus galiojimo laikui.
- Atidarę pieno pakuotę, iškart vėl ją sandariai uždarykite, kad išvengtumėte užtaršos.

5 MONTAVIMAS IR TESTAVIMAS

5.1 Būtiniosios sąlygos

5.1.1 Montavimo vieta



Kavos aparato montavimo vieta turi tenkinti žemiau nurodytas sąlygas. Norėdami išvengti gedimų, vadovaukitės šiais nurodymais:

- Montuokite ant stabilaus, plokščio paviršiaus, kuris laikui bėgant nesideformuos nuo kavos aparato svorio.
- Laikykitės atokiai nuo karščio šaltinių.
- Kavos aparatą montuokite vietoje, kurią prireikus galės lengvai pasiekti profesionalūs meistrai.
- Atstumas tarp maitinimo lizdo ir aparato neturėtų viršyti 1 m.
- Užtikrinkite pakankamai vietos priežiūrai ir naudojimui:
 - Virš aparato turi būti pakankamai vietos pupelių talpai užpildyti.
 - Galinė aparato dalis turi būti nutolusi nuo sienos bent per 5 cm.

5.1.2 Aplinkos sąlygos



Kavos aparato aplinka turi tenkinti žemiau nurodytas sąlygas. Norėdami išvengti gedimų, vadovaukitės šiais nurodymais:

- Aplinkos temperatūra turi būti tarp +10 °C ir +40 °C.
- Maksimali leidžiama oro drėgmė – 80 % rF.
- Draudžiama aparatu naudotis lauke: jam gali pakenkti nepalankios oro sąlygos (lietus, sniegas, šalna...).
- Jei aplinkos temperatūra yra žemesnė nei 0 °C, aparatas neįsijungia.

5.1.3 Elektra

Jungdami aparatą prie elektros tinklo, vadovaukitės vietinėmis saugos nuostatomis. Maitinimo įtampa privalo sutapti su ant plokštės nurodytais duomenimis.



Dėmesio: elektros šoko grėsmė! Vadovaukitės šiais nurodymais:

- Grandinė, į kurią jungiamas aparatas, turi būti apsaugota saugikliu. Srovės stiprumas turi sutapti su stiprumu, nurodytu ant kavos aparato plokštės.

- Visas įrangos fazes prireikus turi būti įmanoma atjungti nuo elektros tinklo, o prie elektros grandinės prijungtos kitos grandinės turi būti tinkamai įžemintos.
- Elektros įrangą privaloma pajungti vadovaujantis IEC 364 (DIN VDE 0100) standartu.
- Nesinaudokite aparatu, jei jo maitinimo laidas yra pažeistas. Pažeistus laidus ar kištukus turi nedelsiant pakeisti kvalifikuotas techninės priežiūros personalas.
- Venkite naudoti prailgintuvus! Jei juos būtina naudoti, laikykitės gamintojo nurodymų ir vietinių saugos nuostatų.
- Tiesdami laidą, įsitikinkite, kad jis netrukdyt žmonėms praeiti. Netieskite laido per aštirus kampus ir neleiskite jam kaboti ore. Nesuspaukite laido. Įsitikinkite, kad laidas nesiliečia prie įkaitusių paviršių ir yra apsaugotas nuo riebalų bei stiprių valiklių.
- Nėkelkite ir netraukite aparato laikydami už maitinimo laido. Netraukite kištuko iš lizdo traukdami už maitinimo laido. Niekada nelieskite maitinimo laido ar kištuko drėgnomis rankomis! Niekada neikiškite į lizdą drėgno kištuko.

5.1.4 Vanduo



Prastos kokybės vanduo ir kitos medžiagos gali pažeisti aparatą. Vadovaukitės šiomis taisyklėmis:

- Vanduo turi būti švarus, o chloro kiekis neturėtų viršyti 100 mg/l.
- Kavos aparate nenaudokite koroziją skatinančio vandens.
- Karbonatinis vandens kietumas neturėtų viršyti 5-6 °dKH ar 8,9-10,7 °fKH. Bendras vandens kietumas privalo būti didesnis nei karbonatinis kietumas.
- Minimalus karbonatinis vandens kietumas: 5 °dKH ar 8,9 °fKH. pH turėtų būti tarp 6,5 ir 7.
- Prijunginėdami vandenį, vadovaukitės instrukcijomis ir vietinėmis saugos nuostatomis.

5.2 Pirmasis įjungimas

Prijungimas prie elektros: Ištraukite maitinimo laidą ir prijunkite jį prie aparato bei elektros lizdo.



Pupelių talpos užpildymas: Atidarykite pupelių talpos dangtį, įberkite pupelių ir vėl uždarykite.



Vandens talpos užpildymas: Atverkite šoninį dangtelį, išimkite vandens talpą ir pravalkite jos vidų. Užpildykite maždaug 80 % talpos švariu vandeniu, įdėkite talpą atgal ir uždarykite šoninį dangtelį.

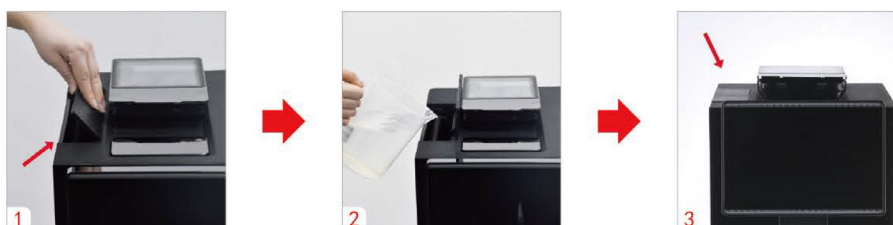

Kavos aparato įjungimas: Paspauskite galinėje kavos aparato pusėje esantį jungiklį (įsitikinkite, kad aparatas prijungtas prie elektros tinklo). Kavos aparatas įsijungs, ekrane bus rodoma, kad jis kraunasi. Užsikrovus, aparatas bus pasiruošęs gaminti gėrimus.



5.3 Įjungimas/Išjungimas

Pirmasis būdas

1 žingsnis: Aparatui veikiant budėjimo režimu, paspauskite ir 3 sekundes palaikykite ant viršutinės plokštės esantį apvalų mygtuką, tada sekite aparato ekrane rodomus žingsnius. Vėliau galite aktyvuoti „lengvojo išjungimo“ režimą (norėdami aparatą vėl įjungti, paspauskite ir 3 sekundes palaikykite ant viršutinės plokštės esantį apvalų mygtuką).



Antrasis būdas

1 žingsnis: Paspauskite ekrano viršuje esantį simbolį, kad atvertumėte meniu su pasirinkimais.



2 žingsnis: Atsivėrusiame meniu pasirinkite Power Off (Išjungti).

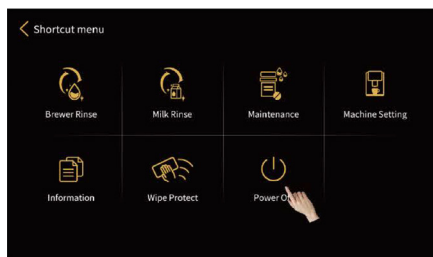

3 žingsnis: Sekite aparato ekrane rodomus žingsnius ir aktyvuokite „lengvojo išjungimo“ režimą (norėdami aparatą vėl įjungti, paspauskite ir 3 sekundes palaikykite ant viršutinės plokštės esantį apvalų mygtuką).

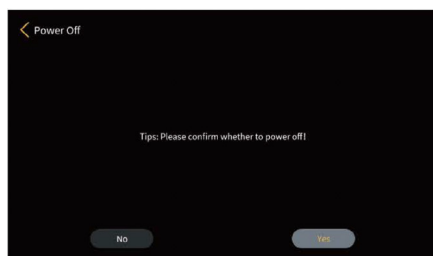

4 žingsnis: Aktyvavę „lengvąjį išjungimą“, paspauskite galinėje aparato pusėje esantį jungiklį, kad iki galo atjungtumėte kavos aparatą. (Pastaba: Negalima iškart iki galo atjungti kavos aparato, nes tai gali jam pakenkti.)



6 GĖRIMŲ GAMINIMAS

6.1 Juoda kava

• Pavyzdžiui, jei norite pagaminti espresso:

1 žingsnis: Spauskite Espresso, kad pradėtumėte gėrimo ruošimą.



2 žingsnis: Aparatui ruošiant gėrimą, paspauskite ekrano viršuje esantį simbolį, kad atvertumėte gėrimų parametų keitimo meniu.



3 žingsnis: Norėdami laikinai pakeisti tam tikrą parametą, slinkite prie reikiamo parametro esantį rutuliuką (prieinama tik parametų keitimo režime).

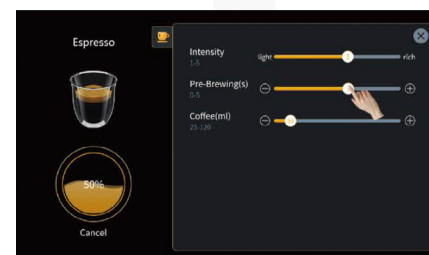

4 žingsnis: Jei norite nedelsiant sustabdyti gėrimo ruošimą, spauskite paveikslėlyje nurodytą simbolį virš užrašo Cancel (Atšaukti).

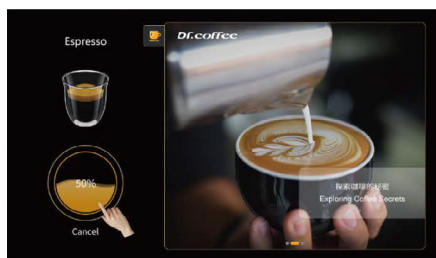

6.2 Gėrimai su pienu

• Pavyzdžiui, jei norite paruošti cappuccino:

1 žingsnis: Spauskite Cappuccino, kad pradėtumėte gėrimo ruošimą.

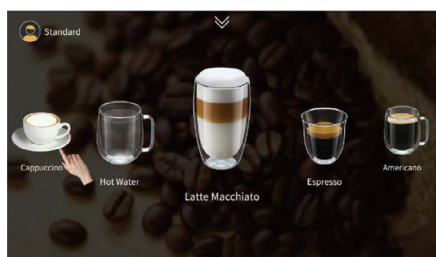

2 žingsnis: Aparatui ruošiant gėrimą, paspauskite ekrano viršuje esantį simbolį, kad atvertumėte gėrimų parametrų keitimo meniu.



3 žingsnis: Norėdami laikinai pakeisti tam tikrą parametru, slinkite prie reikiamo parametro esantį rutuliuką (prieinama tik parametru keitimo režime).



4 žingsnis: Jei norite nedelsiant sustabdyti gėrimo ruošimą, spauskite paveikslėlyje nurodytą simbolį virš užrašo Cancel (Atšaukti).

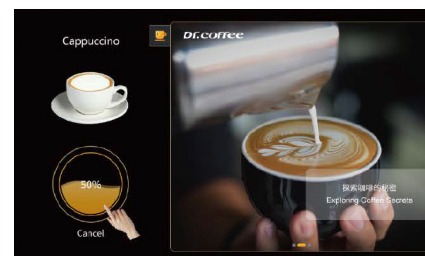

6.3 Karštas vanduo

• Jei norite paruošti karšto vandens puodelį:

1 žingsnis: Spauskite Hot Water (Karštas vanduo), kad pradėtumėte gėrimo ruošimą.



2 žingsnis: Aparatui ruošiant gėrimą, paspauskite ekrano viršuje esantį simbolį, kad atvertumėte gėrimų parametrų keitimo meniu.



3 žingsnis: Norėdami laikinai pakeisti tam tikrą parametru, slinkite prie reikiamo parametro esantį rutuliuką (prieinama tik parametru keitimo režime).

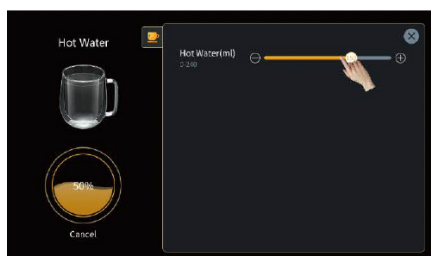

4 žingsnis: Jei norite nedelsiant sustabdyti gėrimo ruošimą, spauskite paveikslėlyje nurodytą simbolį virš užrašo Cancel (Atšaukti).

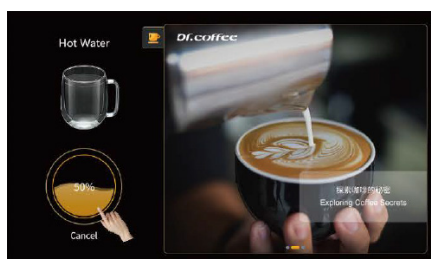

7 VALYMAS IR PRIEŽIŪRA

7.1 Kasdienė priežiūra

- Būtina kasdien atlikti kasdienes aparato priežiūros procedūras.

7.1.1 Virimo sistemos skalavimas

1 žingsnis: Paspauskite ekrano viršuje esantį simbolį, kad atvertumėte meniu.



2 žingsnis: Pasirinkite Brewer Rinse (Virimo sistemos skalavimas), kad pereitumėte prie kito žingsnio.

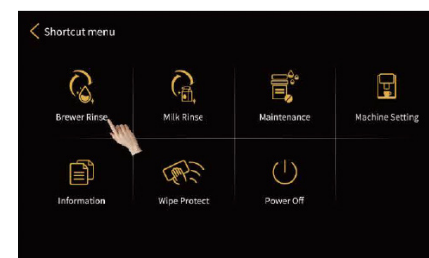

3 žingsnis: Sekite ekrane rodomus žingsnius, kad praskalautumėte virimo sistemą.



Virimo sistemos skalavimas atliktas. Aparatas automatiškai grįžta į pagrindinį meniu.

7.1.2 Pieno sistemos skalavimas

1 žingsnis: Paspauskite ekrano viršuje esantį simbolį, kad atvertumėte meniu.



2 žingsnis: Pasirinkite Milk Rinse (Pieno sistemos skalavimas), kad pereitumėte prie kito žingsnio.

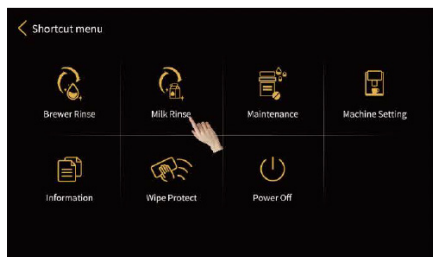

3 žingsnis: Sekite ekrane rodomus žingsnius, kad praskalautumėte pieno sistemą.



Pieno sistemos skalavimas atliktas. Aparatas automatiškai grįžta į pagrindinį meniu.

7.1.3 Pieno plakimo mechanizmo išėmimas ir valymas

1 žingsnis: Ištraukite pieno žarnelę.



2 žingsnis: Suimkite už šonų ir ištraukite mechanizmą tvirtai trūktelėję.



3 žingsnis: Išrinkite mechanizmą: atskirkite kavos piltuvėlį, pieno plakiklį, jungtį ir kitas dalis, tada praplaukite jas po tekančiu vandeniu ir vėl surinkite.



4 žingsnis: Įstatykite praskalautą mechanizmą atgal į aparatą taip, kaip parodyta paveikslėliuose.



7. 2 Reguliari priežiūra

7.2.1 Nuodugnus virimo sistemos valymas

1 žingsnis: Paspauskite ekrano viršuje esantį simbolį, kad atvertumėte meniu.



2 žingsnis: Spauskite Maintenance (Priežiūra).

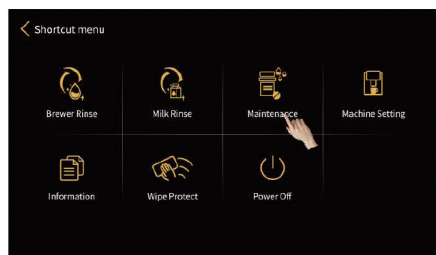

3 žingsnis: Spauskite Brewer Deep Clean (Nuodugnus virimo sistemos valymas) ir sekite ekrane rodomus žingsnius.

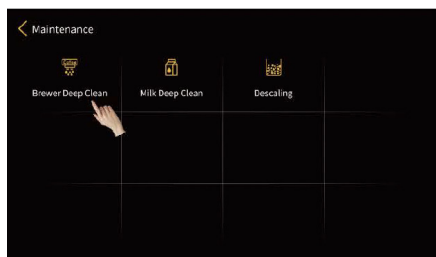

7.2.2 Nuodugnus pieno sistemos valymas

1 žingsnis: Paspauskite ekrano viršuje esantį simbolį, kad atvertumėte meniu.



2 žingsnis: Spauskite Maintenance (Priežiūra).

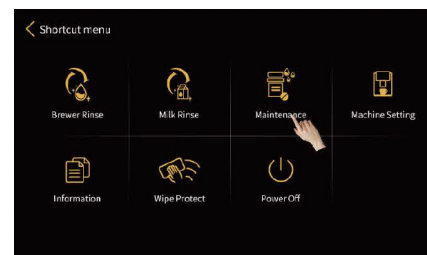

3 žingsnis: Spauskite Milk Deep Clean (Nuodugnus pieno sistemos valymas) ir sekite ekrane rodomus žingsnius.



7.2.3 Kalkių šalinimas

1 žingsnis: Paspauskite ekrano viršuje esantį simbolį, kad atvertumėte meniu.



2 žingsnis: Spauskite Maintenance (Priežiūra).

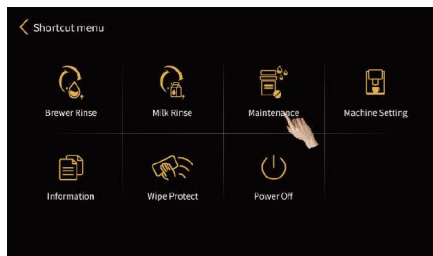

3 žingsnis: Spauskite Descaling (Kalkių šalinimas) ir sekite ekrane rodomus žingsnius.

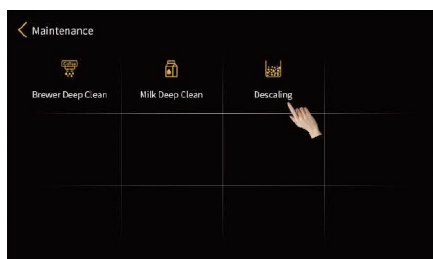

7.2.4 Malimo rupumo nustatymas

1 žingsnis: Nukelkite pupelių talpos dangtį. Viduje rasite rankenėlę, kuri leidžia keisti malimo rupumą. Didesnis skaičius – stambesnis malimas, mažesnis skaičius – smulkesnis malimas.



2 žingsnis: Pradėkite gaminti kavą, kad malūnėlis imtų veikti. Jam veikiant, sukite rankenėlę ir reguliuokite.

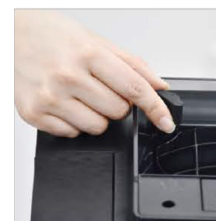

Reguliuojant rupumą, aparatas turi veikti – kitaip rizikuojate pažeisti malimo sistemą.

8 PASTABOS APIE KASDIENĮ NAUDOJIMĄ IR PRIEŽIŪRĄ

- Nepilkite vandens į pupelių talpą.
- Aparatui veikiant, neatidarykite durelių ir nemėginkite išimti tirščių talpos, nulašėjimo padėklo, vandens talpos ar kitų aparato dalių.
- Į išorinę vandens talpą pilkite tik vėsų, švarų vandenį. Draudžiama naudoti karštą ar ledinį vandenį.
- Rekomenduojama naudoti nepernelyg alieingas, vidutinio ar vidutiniškai tamsaus skrudinimo pupeles. Venkite itin aliejingų, perskrudintų pupelių.
- Saugokitės galimo nudegimo. Aparatui ruošiant gėrimą, nelieskite piltuvėlio.
- Draudžiama valyti aparatą šiurkščia kempinėle, šepetėliu ar valikliais. Valykite aparatą švelnia, vandeniu sudrėkinta šluoste.
- Pildydami vandens ar pupelių talpą, neperženkite MAX žymos. Jei MAX žymos nėra, užpildykite maždaug 80 %.
- Neatjunkite aparato jam ruošiant gėrimą, atliekant testavimą, persikraunant ar vykdant automatinį valymą.
- Piltuvėlio aukštį pritaikykite prie naudojamų puodelių: taip išvengsite kavos ar karšto vandens taškymosi.
- Būtina aparatą tinkamai atjungti: ekrane atverkite išjungimo meniu, spauskite Power Off (Išjungti) ir sekite ekrane rodomus žingsnius. Išsijungus ekranui, nuspauskite galinėje kavos aparato pusėje esantį jungiklį. Negalima jungiklio spausti neatlikus ankstesnių veiksmų. Negalima iškart ištraukti maitinimo laido iš lizdo.
- Dienai pasibaigus ir atjungus aparatą, ištuštinkite kavos tirščių talpą, išpilkite nuotekas ir pravalykite kavos aparatą.
- Siekiant užtikrinti aukštą gėrimų kokybę, rekomenduojame kasdien praplauti vandens talpą ir pakeisti vandenį.
- Valant aparatą, jo negalima merkti į vandenį.

9 KLAIDŲ ŠALINIMAS

Klaida	Sprendimas
Water Tank Is Empty (Vandens talpa yra tuščia)	<ol style="list-style-type: none"> 1. Vandens lygis talpoje yra nepakankamas; Vandens talpa netinkamai įstatyta ir yra pernelyg nutolusi nuo jutiklio; Neveikia vandens lygio jutiklis. 2. Išimkite talpą ir įpilkite į ją vandens, bet neviršykite ant talpos pažymėtos Max linijos; Patikrinkite ir iš naujo įstatykite vandens talpą; Pakeiskite jutiklį nauju.
Grounds Container Is Full Up (Tirščių talpa pilna)	<ol style="list-style-type: none"> 1. Tirščių talpoje jau yra 15 tirščių porcijų arba tirščių talpa yra pilna. 2. Ištraukite nulašėjimo padėklą, išimkite tirščių talpą ir ją ištuštinkite.
Bean Hopper Empty (Kavos pupelių talpa tuščia)	<ol style="list-style-type: none"> 1. Pupelių talpa tuščia; Pupelės yra sulipusios. 2. Užpildykite talpą pupelėmis; Pamašykite talpoje esančias pupeles, kad jos viena nuo kitos atliptų.
Drip Tray Is Not In Place (Neįstatytas nulašėjimo padėklas)	<ol style="list-style-type: none"> 1. Netinkamai įstatytas nulašėjimo padėklas; Sugedęs jutiklis; Sugedęs ar atsilaisvinęs magnetas. 2. Iš naujo įstatykite padėklą; Pakeiskite jutiklį nauju; Pakeiskite magnetą nauju.
Drip tray is full up (Nulašėjimo padėklas pilnas)	<ol style="list-style-type: none"> 1. Nulašėjimo padėklas pilnas; Jutiklis purvinas. 2. Ištraukite ir ištuštinkite nulašėjimo padėklą; Patikrinkite ir nuvalykite jutiklį.
Coffee Thermo-Block Over-heated (Per aukšta kavos kait. el. temperatūra)	<ol style="list-style-type: none"> 1. Temperatūra aukštesnė nei 160 °C. 2. Palaukite, kol ekrane pasirodys užrašas The hot water thermo-block is cooling down, please wait ... (Kaitinimo elementas vėsta, prašome palaukti...). Vėstant kaitinimo elementui, negaminkite gėrimų.
Steam Thermo-Block heating over time (Per aukšta garų kait. el. temperatūra)	<ol style="list-style-type: none"> 1. Temperatūra aukštesnė nei 160 °C. 2. Vėstant garų kaitinimo elementui, negaminkite gėrimų.
Diverted Valve checking (Vožtuvo patikrinimas)	<ol style="list-style-type: none"> 1. Patikrinus vožtuvą, nustatyta, kad jo padėtis yra netinkama. 2. Paspauskite Checking (Sistemos patikrinimas), kad dar kartą patikrintumėte; Išjunkite aparatą ir po 5 sekundžių jį vėl įjunkite.
Environment Temp. Is Too Low (Aplinkos temp. per žema)	<ol style="list-style-type: none"> 1. Aplinkos temperatūra yra lygi arba žemesnė už 0 °C. 2. Įjunkite aparatą, kai aplinkos temperatūra pasieks 10-40 °C.
Lack of Water (Sistemoje trūksta vandens)	<ol style="list-style-type: none"> 1. Vandens talpos anga užsikimšusi; Talpa neįstatyta; Užsikimšęs virimo sistemos sietelis; pažeistas srauto matuoklis. 2. Patikrinkite, ar vanduo sėkmingai pasiekia talpą, ir paspauskite Fill Water (Užpildyti vandeniu); Patikrinkite vandens talpos angą ir vėl įstatykite talpą į aparatą; Pravalykite sietelį jį išėmę ar atlikę nuodugnų virimo sistemos valymą; Iš naujo įstatykite vandens talpą ir ją iki galo įstumkite; Pakeiskite srauto matuoklį nauju; Išjunkite ir vėl įjunkite aparatą.

Klaida	Sprendimas
Pressure Overloaded (Pernelyg aukštas slėgis)	<ol style="list-style-type: none"> Užsikimšęs virimo sistemos vamzdelis ar sietelis; Kava sumalta per smulkiai; Iš malūnėlio į sistemą patenkanti malta kava viršija virimo sistemos talpą; Ruošiant kavą, į siurbį patenka oro. Paspauskite Rinse (Skalauti), kad praskalautumėte virimo sistemą; Sumalkite kavą stambiau pakeisdami malimo rupumą; didesnis skaičius reiškia stambesnę malimą; Išvalykite talpos angą.
Grinder Calibration (Malūnėlio kalibravimas)	<ol style="list-style-type: none"> Paruošus tam tikrą kavos porcijų skaičių, pasirodys šis pranešimas: jis rodomas po 2000, 7000, 17 000, 27 000 porcijų ir t. t. (kas 10 000 porcijų); Vadovaukitės ekrane rodomais patarimais ir užbaikite malūnėlio kalibravimą; Sekite instrukcijoje pateiktus žingsnius.
Brewer Check Up (Tikrinama virimo sistema)	<ol style="list-style-type: none"> Virimo mechanizmo padėtis netinkama; Virimo mechanizmas pažeistas; Virimo sistemos variklis pažeistas. Spauskite Check Up (Tikrinti); Pakeiskite virimo mechanizmą nauju; Pakeiskite variklį nauju.
Brewer Unit Deep Clean Required (Reikia nuod. virimo sistemos valymo)	<ol style="list-style-type: none"> Po tam tikro laiko, ekrane pasirodys šis pranešimas. Laiko tarpą galite pakeisti aparato priežiūros nustatymuose. Vadovaukitės ekrane rodomais patarimais ir atlikite nuodugnų valymą; Sekite instrukcijoje pateiktus žingsnius.
Milk System Deep Clean Required (Reikia nuod. pieno sistemos valymo)	<ol style="list-style-type: none"> Po tam tikro laiko, ekrane pasirodys šis pranešimas. Laiko tarpą galite pakeisti aparato priežiūros nustatymuose. Vadovaukitės ekrane rodomais patarimais ir atlikite nuodugnų valymą; Sekite instrukcijoje pateiktus žingsnius.
Descaling Required (Reikia kalkių šalinimo)	<ol style="list-style-type: none"> Po tam tikro laiko, ekrane pasirodys šis pranešimas. Laiko tarpą galite pakeisti aparato priežiūros nustatymuose. Vadovaukitės ekrane rodomais patarimais ir atlikite kalkių šalinimą; Sekite instrukcijoje pateiktus žingsnius.
Laša vanduo	<ol style="list-style-type: none"> Aparate laša vanduo. Išrinkite aparatą ir suraskite tikslią vietą, iš kurios laša vanduo, tuomet pakeiskite toje vietoje esančias dalis.
Nebėga kava	<ol style="list-style-type: none"> Kava sumalta per smulkiai; Iš malūnėlio į sistemą patenkanti malta kava viršija virimo sistemos talpą; Užsikimšęs virimo sistemos vamzdelis ar sietelis; Pažeistas virimo mechanizmas; Užsikimšęs įleidimo vožtuvo sietelis. Sumalkite kavą stambiau pakeisdami malimo rupumą; didesnis skaičius reiškia stambesnę malimą; Atlikite malūnėlio kalibravimą; Atlikite nuodugnų virimo sistemos valymą; Iš naujo įstatykite ar pakeiskite virimo mechanizmą; Išvalykite ar pakeiskite sietelį.
Brewer System Error (Virimo sistemos klaida)	<ol style="list-style-type: none"> Tris kartus paspaudus Brewer self-checking (Virimo sistemos patikrinimas), pasirodo šis pranešimas; Užsikimšęs ar užstrigęs virimo mechanizmas; Neveikia variklis; Pažeistas virimo mechanizmas; Pažeista valdymo plokštė. Išjunkite ir vėl įjunkite aparatą; Ištraukite virimo mechanizmą, patikrinkite ir pravalykite; Pakeiskite variklį nauju; Pakeiskite virimo mechanizmą nauju; Pakeiskite valdymo plokštę nauja.

Klaida	Sprendimas
HMI Communication Error (HMI komunikacijos klaida)	<ol style="list-style-type: none"> Jungtis tarp pagrindinės plokštės ir ekrano plokštės nutrūkusi ar pažeista; Programinė valdymo įranga nesutampa su programine HMI įranga; Pažeista HMI spausdintinė plokštė; Pažeista pagrindinė plokštė. Patikrinkite HMI spausdintinės plokštės jungtis ir prijunkite iš naujo; Atnaujinkite programinę valdymo ir HMI įrangą; Pakeiskite HMI spausdintinę plokštę į naują; Pakeiskite pagrindinę plokštę į naują.
Coffee Thermo-block NTC Error (Kavos kait. el. NTC klaida)	<ol style="list-style-type: none"> Elektroninė jutiklio komunikacijos klaida; Kaitinimo elemento temperatūra viršija 180 °C. Pakeiskite kaitinimo elemento jungtis; Pakeiskite NTC jutiklį; Išjunkite aparatą ir po 30 minučių vėl įjunkite; Pakeiskite kaitinimo elemento grupę.
Steam Thermo-block NTC Error (Garų kait. el. NTC klaida)	<ol style="list-style-type: none"> Elektroninė jutiklio komunikacijos klaida; Kaitinimo elemento temperatūra viršija 180 °C. Pakeiskite kaitinimo elemento jungtis; Pakeiskite NTC jutiklį; Išjunkite aparatą ir po 30 minučių vėl įjunkite; Pakeiskite kaitinimo elemento grupę.
Coffee Thermo-block Heating Overtime (Viršytas kavos kait. elemento kait. laikas)	<ol style="list-style-type: none"> Kaitinimo elemento temperatūra viršija maksimalią nustatytą temperatūrą; Pažeistas saugiklis; Pažeistas kaitinimo elementas. Pakeiskite kaitinimo elemento saugiklį nauju; Pakeiskite NTC jutiklį nauju; Pakeiskite kaitinimo elemento grupę.
Steam Thermo-block Heating Overtime (Viršytas garų kait. elem. kait. laikas)	<ol style="list-style-type: none"> Kaitinimo elemento temperatūra viršija maksimalią nustatytą temperatūrą; Pažeistas saugiklis; Pažeistas kaitinimo elementas. Pakeiskite kaitinimo elemento saugiklį nauju; Pakeiskite NTC jutiklį nauju; Pakeiskite kaitinimo elemento grupę.
Diverted Valve Error (Vožtuvo klaida)	<ol style="list-style-type: none"> Po pakartotinių patikrinimų vožtuvo padėtis vis dar netinkama; Pažeistas vožtuvas. Išjunkite aparatą ir po 5 sekundžių vėl įjunkite; Pakeiskite vožtuvą nauju.
Nepavyko įjungti	<ol style="list-style-type: none"> Aparatas neprijungtas prie elektros tinklo; Nepakankamai aukšta įtampa; Nenuspaustas įjungimo jungiklis; Pažeista spausdintinė plokštė; Perdegę pagrindinės plokštės saugiklis. Patikrinkite, ar aparatas prijungtas prie elektros tinklo; Užtikrinkite reikiamą įtampą; Patikrinkite, ar nuspauostas įjungimo jungiklis; Pakeiskite spausdintinę plokštę; pakeiskite saugiklį.
Aparatas užstrigo	<ol style="list-style-type: none"> Sistema netikėtai užstrigo. Išjunkite aparatą, palaukite 5 sekundes ir vėl įjunkite; Atnaujinkite aparato sistemos programą.

Klaida	Sprendimas
Nebėga pienas	1. Pieno talpa tuščia; Užsikimšęs pieno vamzdelis ar garų išleidimo anga; Pažeistas garų vamzdelis; Nustatytas per aukštas oro įsiurbimo lygis; Pieno plakiklis užsikimšęs. 2. Įpilkite į talpą pieno; Atlikite nuodugnų pieno sistemos valymą; Nuimkite dangtelį ir patikrinkite garų vamzdelį; Nustatykite žemesnį oro įsiurbimo lygį; Išrinkite ir išvalykite pieno plakiklį; Pakeiskite pieno plakiklį nauju.
Nebėga pieno putą, tik šiltas pienas	1. Užsikimšusi oro įsiurbimo vožtuvo anga; Užsikimšęs oro įsiurbimo vožtuvo vamzdelis; Pažeistas oro įsiurbimo vožtuvas. 2. Patikrinkite oro įsiurbimo vožtuvo angą ir vamzdelį; Pakeiskite oro įsiurbimo vožtuvą nauju.

10. VARTOTOJO ĮSIPAREIGOJIMAI IR GARANTIJA

10.1. Vartotojo įsipareigojimai

- Vartotojas turi užtikrinti reguliary saugos įtaisų tikrinimą ir priežiūrą, atliekamą kvalifikuoto techninės priežiūros personalo.
- Draudžiama bandyti remontuoti sugedusias saugumą užtikrinančias aparato dalis, tokias kaip apsauginis vožtuvas, apsauginis termostatas ir kt. Šioms dalims sugedus, jas būtina pakeisti.
- Šiuos veiksmus atlikti leidžiama tik klientų aptarnavimo specialistams ar gamintojo įgaliotiems darbuotojams.

10.2. Garantija ir žalos atlyginimas

- Gamintojas nėra atsakingas už sužeidimus ar žalą vartotojo nuosavybei, taip pat ir tokios žalos atlyginimą, jei tai nutiko dėl žemiau nurodytų priežasčių:
 - Netinkamo kavos aparato naudojimo.
 - Netinkamo kavos aparato ar pasirinkamų priedų montavimo, valdymo, valymo ar priežiūros.
 - Pernelyg retai atliekamų priežiūros procedūrų.
 - Aparato naudojimo nepaisant apsauginių jo dalių pažeidimų, netinkamo montavimo ar gedimų.
 - Aparato naudojimo nesilaikant jo montavimo, naudojimo ir priežiūros nurodymų.
 - Aparato naudojimo netinkamomis sąlygomis.
 - Netinkamai atlikto remonto.
 - Netinkamų valiklių naudojimo.
 - Pažeidimų, kuriuos sukėlė svetimkūniai, nelaimingi atsitikimai, vandalizmo aktai ar force majeure aplinkybės.
- Gamintojas prisiima atsakomybę už žalos atlyginimą, jei vartotojas ją patyrė nepaisant pakankamai dažnos priežiūros bei originalių atsarginių dalių, užsakytų iš gamintojo ar oficialių tiekėjų, naudojimo.